

Adsorptionsavfuktare

Modell	Nominell kapacitet vid 20°C / 60% RH	Torrluftflöde	Elanslutning	Mått LxBxH	Vikt	Stosdiameter våt-/torrluft	Övrigt
R-082R	32 kg/h (80 A anslutning ger 37 kg/h)	5500 m ³ /h vid 200 Pa	3-fas 63 A (Europahandske)	1600x1000x1800 mm	550 kg	Ø250/400 mm	
RZ-101R ICE	30 kg/h (80 A anslutning ger 32 kg/h)	9000 m ³ /h vid 300 Pa	3-fas 63 A (Europahandske)	2550x1516x2156 mm	1200 kg	Ø400/400 mm	Integrerade ljuddämpare. Frekvensstyrd torrluftsfläkt.
R-062R	18 kg/h	2600 m ³ /h vid 200 Pa	3-fas 63 A (Europahandske)	1400x780x1650 mm	440 kg	Ø200/315 mm	
R-61R	10 kg/h	1450 m ³ /h vid 100 Pa	3-fas 32 A (Europahandske)	845x560x1080 mm	110 kg	Ø160/250 mm	
R-51R	7,3 kg/h	1250 m ³ /h vid 100 Pa	3-fas 32 A (Europahandske)	845x560x1080 mm	105 kg	Ø160/250 mm	
R-060BR	4,6 kg/h	1000 m ³ /h vid 200 Pa	3-fas 16 A (Europahandske)	750x500x1100 mm	65 kg	Ø100/160 mm	Monterad på vagn.
DR-031C	1,6 kg/h	310 m ³ /h vid 350 Pa	1-fas 230 V (Stickpropp)	451x454x470 mm	28 kg	Ø80/160 mm	
DR-030C	1,1 kg/h	360 m ³ /h	1-fas 230 V (Stickpropp)	410x350x422 mm	17 kg	Ø80/125 mm	
DR-020	0,8 kg/h	330 m ³ /h	1-fas 230 V (Stickpropp)	410x350x422 mm	15 kg	Ø80/125 mm	
DR-010B	0,5 kg/h	190 m ³ /h	1-fas 230 V (Stickpropp)	222x314x530 mm	12 kg	Ø80/100 mm	

Kondensavfuktare

Modell	Nominell kapacitet vid 20°C / 60% RH	Torrluftflöde	Elanslutning	Mått LxBxH	Vikt	Stosdiameter torrluft	Övrigt
CDT 30S	0,54 kg/h	350 m ³ /h	1-fas 230 V (Stickpropp)	506x414x736 mm	34 kg	2 x Ø100 mm	Med 1kW extravärmare
CDT 35S	0,75 kg/h	650 m ³ /h	1-fas 230 V (Stickpropp)	530x600x975 mm	56 kg	2 x Ø100 mm	Med 1kW extravärmare
CDT 40S	0,83 kg/h	560 m ³ /h	1-fas 230 V (Stickpropp)	539x530x822 mm	46 kg	2 x Ø100 mm	Med 1kW extravärmare

Fläktar

Modell	Motoreffekt	Luftflöde	Elanslutning	Mått LxBxH	Vikt	Diameter insug/utblås	Övrigt
SA160	0,27 kW	600 m ³ /h vid 200 Pa	1-fas 230 V (Stickpropp)	390x180x350 mm	6 kg	Ø160/125 mm	
HP 0,8	0,8 kW		1-fas 230 V (Stickpropp)	330x310x380 mm	20 kg	Ø50/50 mm	Högtrycksfläkt
HP 1,5	1,5 kW		1-fas 230 V (Stickpropp)	400x350x440 mm	25 kg	Ø50/50 mm	Högtrycksfläkt

Luftrenare

Modell	Motoreffekt	Luftflöde	Elanslutning	Mått LxBxH	Vikt	Övrigt
A700 BM	64 W	77 m ³ /h	1-fas 230 V (Stickpropp)	600x300x170 mm	10 kg	Ozonfri
A1000 BM	182 W	180 m ³ /h	1-fas 230 V (Stickpropp)	1120x400x265 mm	21 kg	Ozonfri

Avfuktare modell	R-062	R-082	R-102	R-122
Nominell kapacitet * [kg/h]	18	37	59	95
Torrluftflöde ** [m ³ /h]	2600	5500	8200	13500
vid externt statiskt tryck [Pa]	200	200	200	200
Våtluftflöde ** [m ³ /h]	850	1900	2900	4700
vid externt statiskt tryck [Pa]	200	100	100	100
Värmareffekt *** [kW]	21	42	66	112
Anslutningseffekt [kW]	24	49	76	124
Avsäkring 3x 230/400V 50Hz [A]	80/35	160/80	250/125	/200
Vikt [kg]	438	550	760	1210

* Gäller för 20°C/60%RH. Se nedanstående diagram för andra fall.

** Luftflöde vid densitet 1,20 kg/m³.

*** I standardutförande är aggregatet utrustat med elvärmare, ångbatteri finns som tillval.

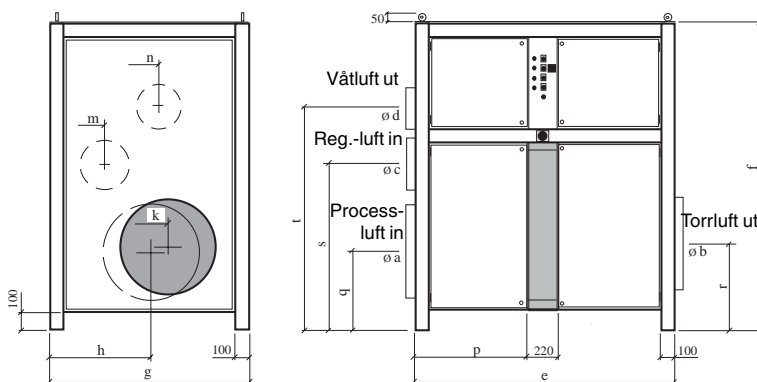
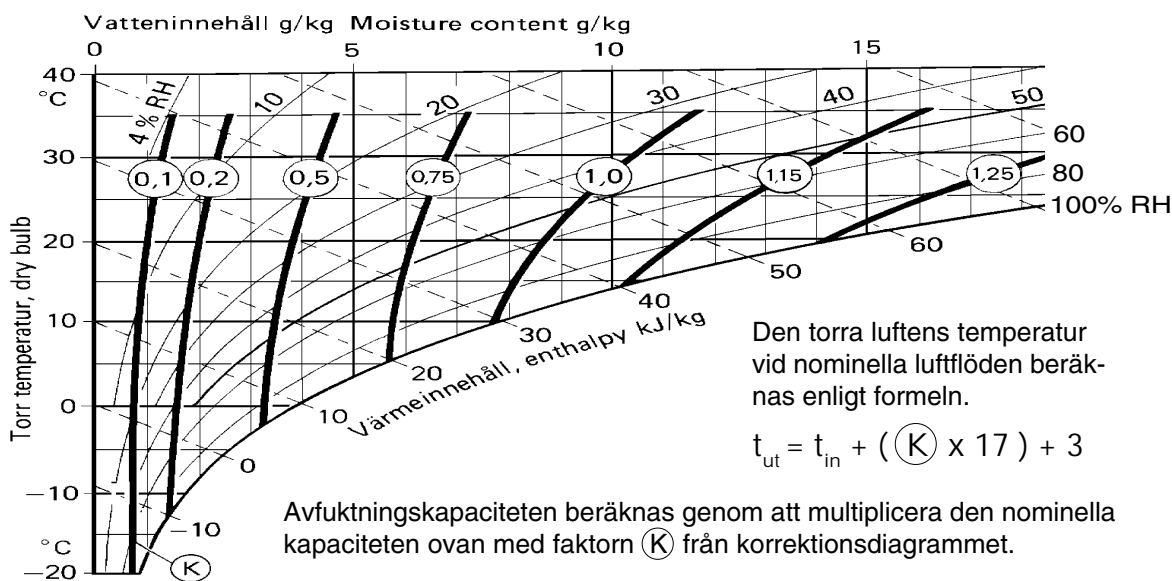

	R-062	082	102	122
a	400	500	630	800
b	315	400	630	800
c	200	315	400	500
d	200	250	315	400
e	1400	1600	1800	2000
f	1650	1800	2100	2300
g	780	1000	1300	1500
h	390	500	650	640
k	510	640	810	960
m	390	340	350	400
n	230	450	770	780
p	590	690	790	890
q	400	450	510	600
r	420	490	570	630
s	790	930	1080	1350
t	1120	1290	1540	1680

[mm]

Rätten till ändringar utan föregående meddelande förbehålls.

Avfuktare Recusorb

RZ -81/101/102 ICE



Avfuktningskapacitet vid 20°C / 60%RF

19,5 - 54 kg/h

Torrluftflöde

4500 - 12000 m³/h

- ↘ Tvättbar rotor
- ↘ Inget löst damm i rotorn
- ↘ Utvecklad för ishallar
- ↘ Inbyggd värmeåtervinning
- ↘ Låg torrlufttemperatur
- ↘ Lång livstid



Utsnitt ur en avfuktarrotor från Seibu Giken. Tack vare de många kanalerna i SSCR rotorn tas fukten upp extra effektivt!



TEKNISKA DATA

Avfuktarmodell	RZ- 81	RZ- 101	RZ- 102
Torrluftflöde ¹ (m ³ /h)	4500	9000	12000
vid externt statiskt tryck (Pa)	300	300	300
Våtluftflöde ¹ (m ³ /h)	1000	1800	2500
vid externt statiskt tryck (Pa)	200	200	200
Värmareffekt ² (kW)	24	40	63
Anslutningseffekt (kW)	28	47	74
Avsäkring 3x230/400V 50Hz [A]	80 / 50	125 / 80	250 / 125
Vikt (kg)	304	390	513

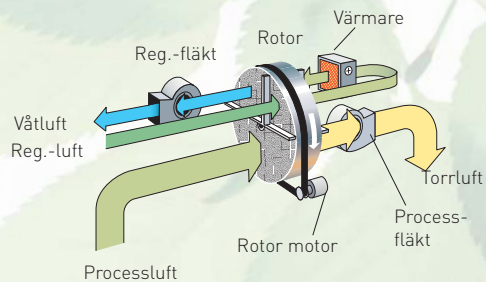

¹ Luftflöde vid densitet 1,20 kg/m³.

² I standardutförande är aggregatet utrustat med elvärmare, ångbatteri finns som tillval.

KORREKTIONSDIAGRAM

kg/h		10°C			15°C			20°C		
		30% RF	50% RF	70% RF	30% RF	50% RF	70% RF	30%RF	50% RF	60% RF
RZ-81 ICE	*	9,5	14,0	17,0	12,0	16,5	19,0	14,5	18,5	19,5
		8,5	13,0	16,0	10,5	15,0	18,5	12,5	17,0	19,0
RZ-101 ICE	*	16,5	23,5	28,0	21,0	27,5	31,0	24,5	30,0	32,0
		14,0	21,5	27,0	17,5	25,0	30,5	20,5	28,0	31,0
RZ-102 ICE	*	27,0	40,5	48,0	35,0	47,0	53,0	42,0	51,0	54,0
		24,5	37,0	46,0	31,0	43,5	52,0	36,5	48,0	52,5
* Regenereringsluft in samma tillstånd som processluft in.										
** Regenereringsluft in 25°C 12 g/kg.										

DIMENSIONER

Dimensioner för
RZ- 81 101 102 [mm]
A 1907 2245 2200
B 950 1340 1250
C 1550 1850 1940

Dimensioner för
RZ- 81 101 102 [mm]
D 400 500 630
F 200 315 400
G 160 250 315

Dimensioner för □E
RZ-81: 630 x 236
RZ-101: 786 x 296
RZ-102: 880 x 338

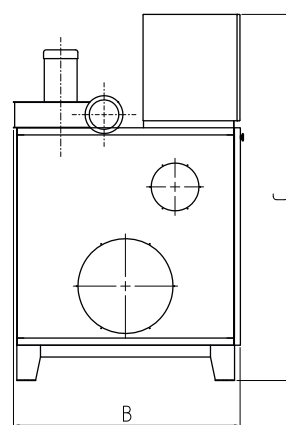
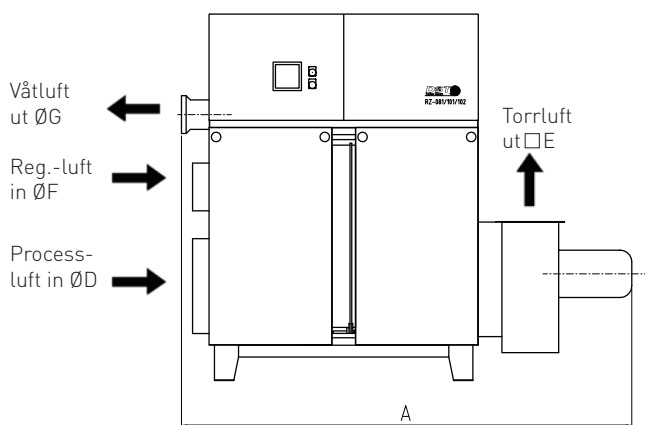

Rätten till ändringar utan föregående meddelande förbehålls. Installationsritning finns att ladda ner från www.dst-sg.com

Seibu Giken DST AB

Avestagatan 33 | SE-163 53 Spånga, Sverige

Tel +46 8 445 77 20 | Fax +46 8 445 77 39

www.dst-sg.com | info@dst-sg.com

Avfuktare

RECUSORB R-51R, -61R



Avfuktningskapacitet vid 20°C / 60%RF

7,3 - 10 kg/h

Torrluftflöde

1250 - 1450 m³/h

- Tvättbar rotor
- Inget löst damm i rotorn
- Rostfritt chassi
- Inbyggd värmeåtervinning
- Låg torrlufttemperatur
- Lång livstid



Utsnitt ur en avfuktarrotor från Seibu Giken. Tack vare de många kanalerna i SSCR rotorn tas fukten upp extra effektivt!



TEKNISKA DATA

Avfuktarmodell	R - 51R	R - 61R
Nominell kapacitet ¹ (kg/h)	7,3	10
Torrluftflöde ² (m ³ /h)	1250	1450
vid externt statiskt tryck (Pa)	100	100
Våtluftflöde ³ (m ³ /h)	430	580
vid externt statiskt tryck (Pa)	300	200
Värmareffekt (kW)	9	13,5
Anslutningseffekt (kW)	10,3	14,8
Avsäkring 3 x 230/400V 50Hz (A)	32 / 25	40 / 25
Vikt (kg)	105	110

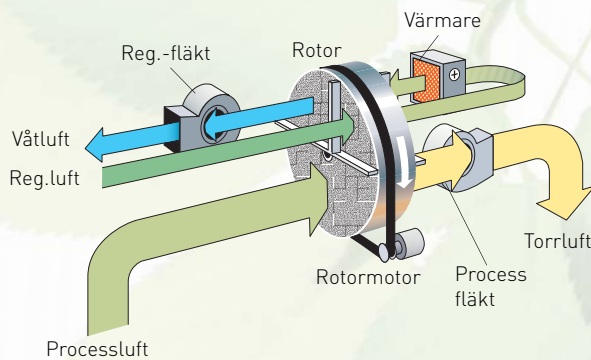

- ¹ Gäller vid 20°C / 60% RF. Se nedanstående diagram för andra fall.
- ² Luftflöde vid densitet 1,20 kg/m³.
- ³ I standardutförande är aggregatet utrustat med elvärmare, ångbatteri finns som tillval.

KORREKTIONSDIAGRAM

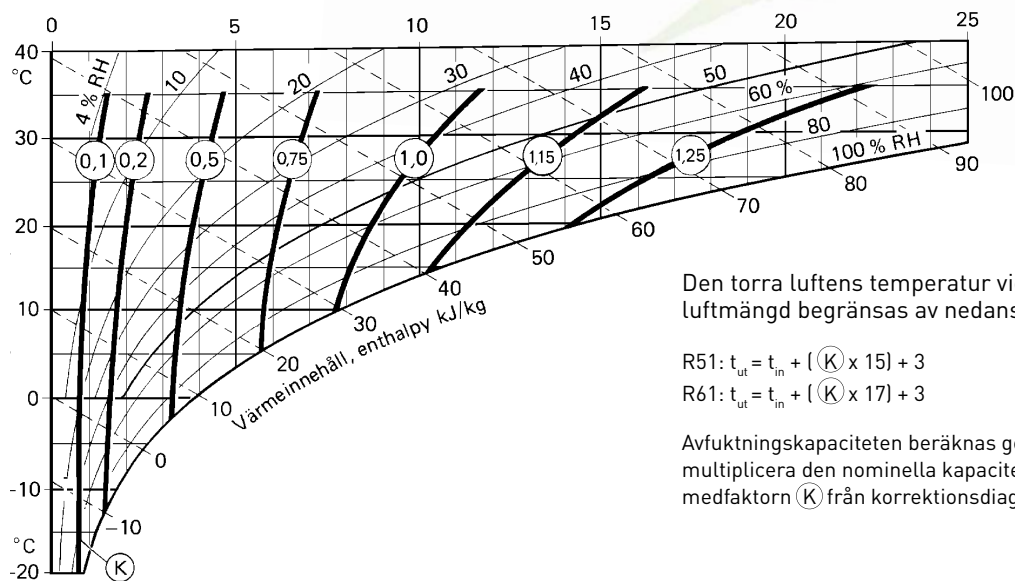

Den torra luftens temperatur vid nominell luftmängd begränsas av nedanstående formel

$$R51: t_{ut} = t_{in} + ((K) \times 15) + 3$$

$$R61: t_{ut} = t_{in} + ((K) \times 17) + 3$$

Avfuktningkapaciteten beräknas genom att multiplicera den nominella kapaciteten ovan med faktorn (K) från korrektionsdiagrammet.

DIMENSIONER

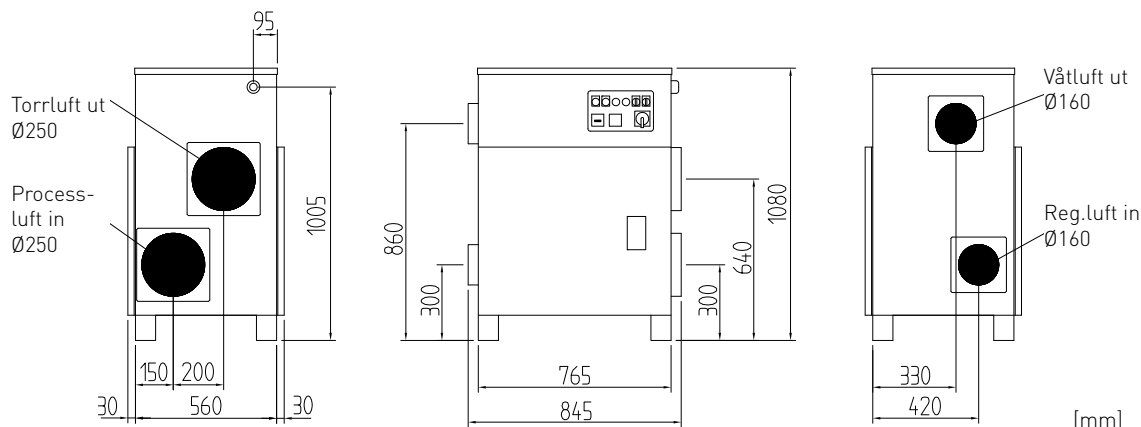

Rätten till ändringar utan föregående meddelande förbehålls. Installationsritning finns att ladda ner från www.dst-sg.com

Seibu Giken DST AB

Avestagatan 33 | SE-163 53 Spånga, Sverige

Tel +46 8 445 77 20 | Fax +46 8 445 77 39

www.dst-sg.com | info@dst-sg.com

Avfuktare

RECUSORB R-060BR



Avfuktningskapacitet vid 20°C / 60%RF

4,6 kg/h

Torrluftflöde

1000 m³/h

- Tvättbar rotor
- Inget löst damm i rotorn
- Rostfritt chassi
- Inbyggd värmeåtervinning
- Låg torrlufttemperatur
- Lång livstid



Utsnitt ur en avfuktarrotor från Seibu Giken. Tack vare de många kanalerna i SSCR rotorn tas fukten upp extra effektivt!



TEKNISKA DATA

Avfuktarmodell	R - 060BR
Nominell kapacitet ¹ (kg/h)	4,6
Torrluftflöde ² (m ³ /h)	1000
vid externt statiskt tryck	200
Våtluftflöde ² (m ³ /h)	250
vid externt statiskt tryck	50
Värmareffekt (kW)	6
Anslutningseffekt (kW)	6,4
Avsäkring 3 x 230/400V 50Hz, [A]	25 /16
Vikt (kg)	63

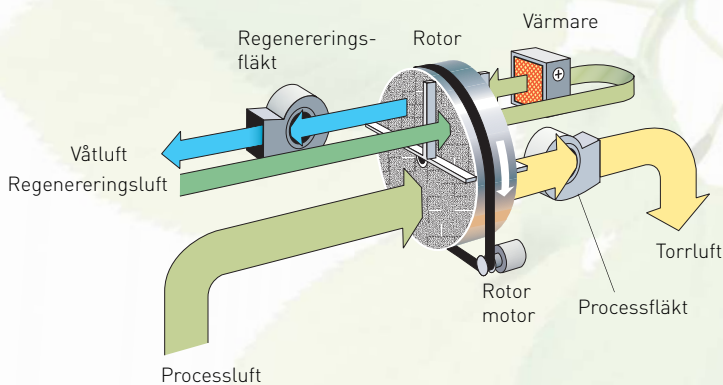

- ¹ Gäller vid 20°C/ 60% RF. Se nedanstående diagram för andra fall.
- ² Luftflöde vid densitet 1,20 kg/m³.
- ³ Luftflöde vid densitet 1,20 kg/m³. Friblåsande.

KORREKTIONSDIAGRAM

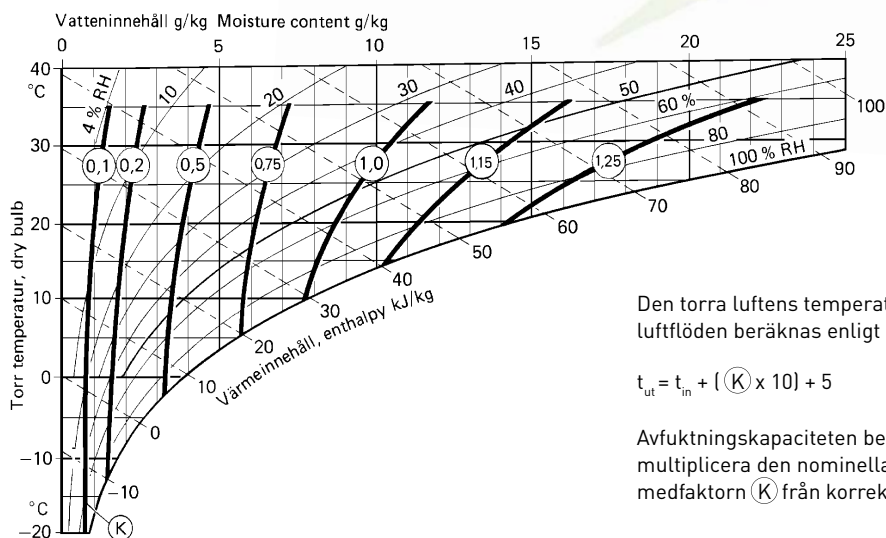

Den torra luftens temperatur vid nominella luftflöden beräknas enligt formeln.

$$t_{ut} = t_{in} + (K \times 10) + 5$$

Avfuktningkapaciteten beräknas genom att multiplicera den nominella kapaciteten ovan med faktorn (K) från korrektionsdiagrammet.

DIMENSIONER

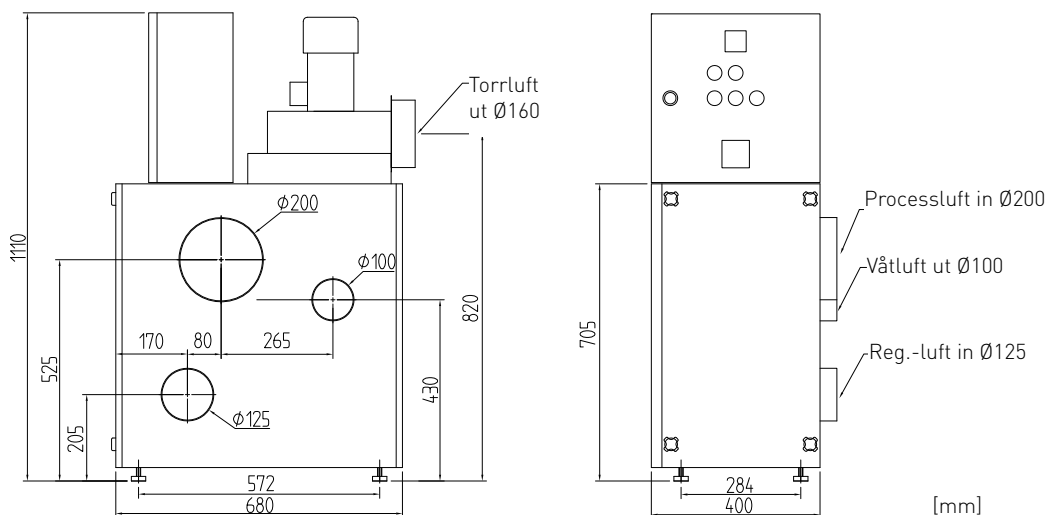

Rätten till ändringar utan föregående meddelande förbehålls. Installationsritning finns att ladda ner från www.dst-sg.com

AVFUKTARE RECUSORB DR-031C



1,6 kg/h

Avfuktningskapacitet
vid 20°C / 60%RF

310 m³/h

Torrluftflöde



- Tvättbar rotor
- Inget löst damm i rotorn
- Rostfritt chassi

- Självreglerande värmare
- Servicevänlig
- Lång livstid

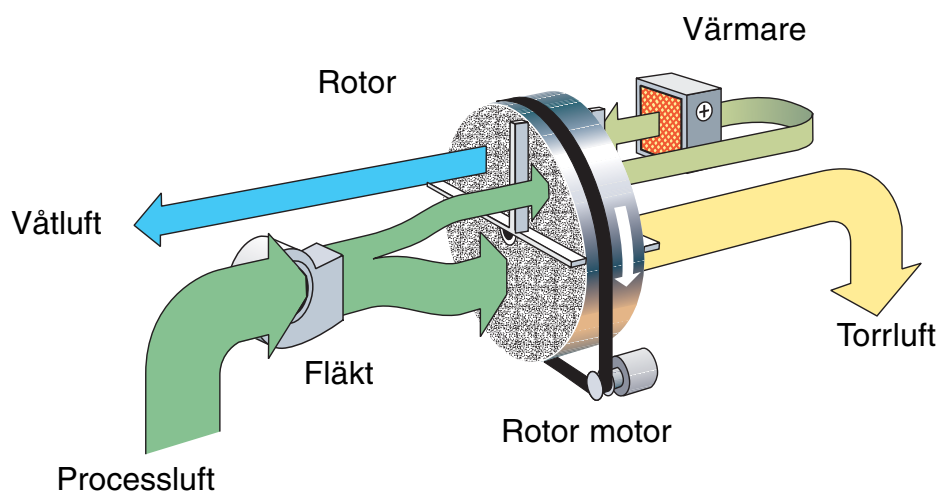

Arbetar med SSCR rotorn
- steget före inom
adsorptionsteknik.

TEKNISKA DATA

Avfuktare modell	DR-031C
Nominell kapacitet *	1,6 kg/h
Torrluftflöde**	310 m ³ /h
vid externt statiskt tryck	350 Pa
Våtluftflöde ***	110 m ³ /h
Värmarens strömstyrka****	8 A
Anslutningseffekt	2,1 kW
Avsäkring 230V / 50Hz	10 A
Vikt	28 kg

* Gäller för 20°C/ 60%RH. Se nedanstående diagram för andra fall.
 ** Luftflöde vid densitet 1,20 kg/m³.
 *** Luftflöde vid densitet 1,20 kg/m³. Friblåsande.
 **** Tack vare termistorvärmare typ PTC, kan regvärmeeffekten och därmed även avfuktningsskapaciteten varierar steglöst genom reglering av våtluftflödet.

KORREKTIONSDIAGRAM

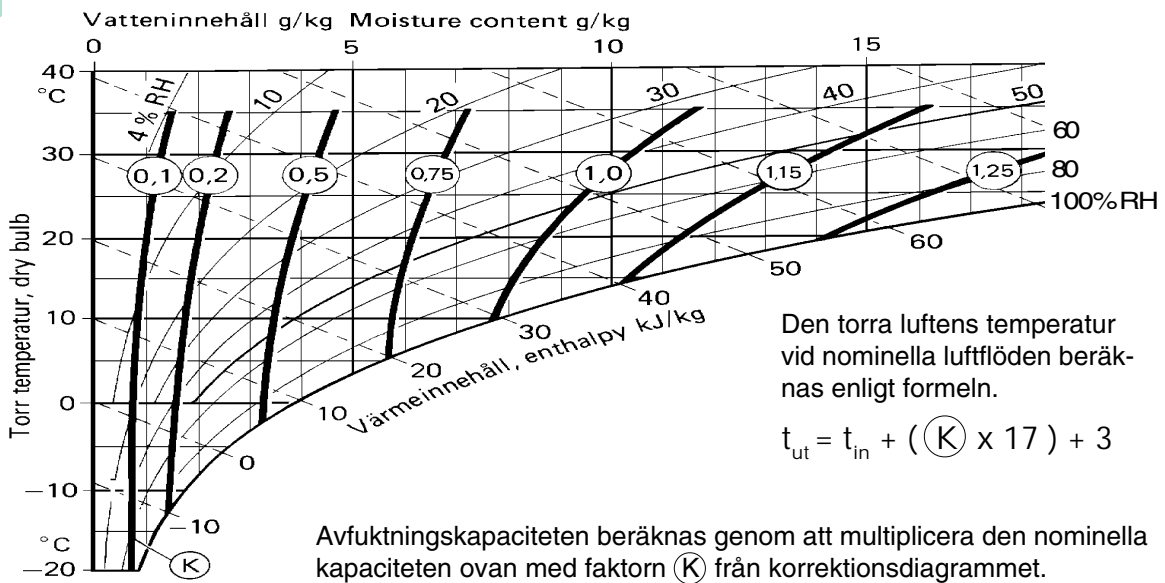

DIMENSIONER

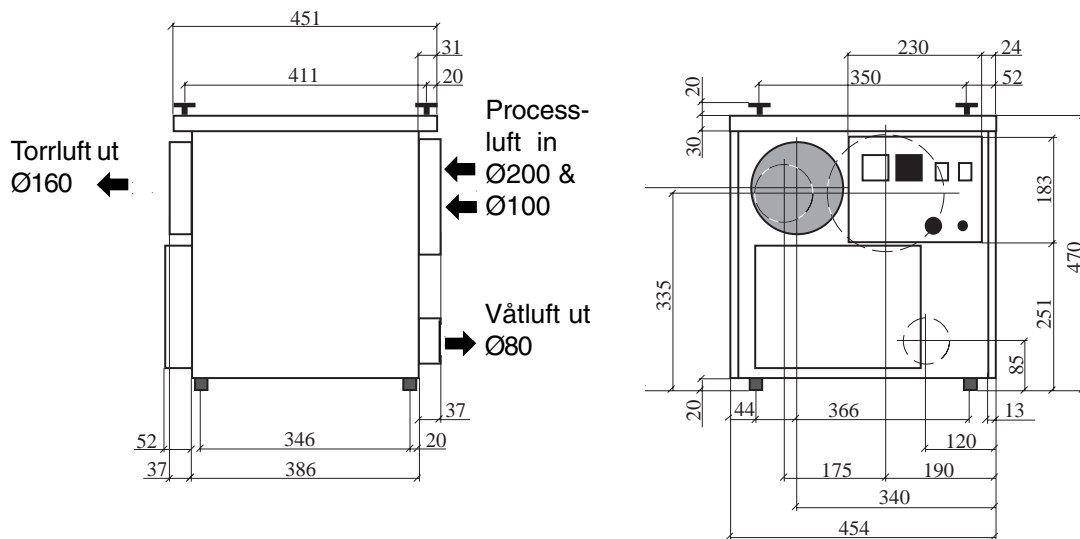

Rätten till ändringar utan föregående meddelande förbehålls.

Avfuktare RECUSORB DR-020/030C

Avfuktningskapacitet

vid 20°C / 60%RH

0,8 - 1,1 kg/h

Torrluftflöde

330 - 360 m³/h



- Tvättbar rotor
- Inget löst damm i rotorn
- Rostfritt chassi
- Självreglerande värmare
- Servicevänlig
- Lång livstid

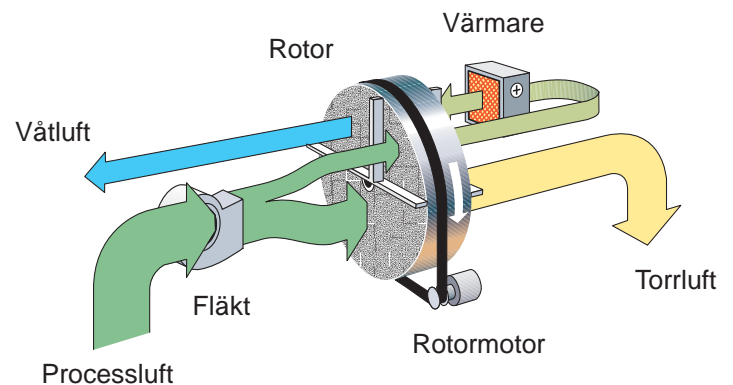

Arbetar med SSCR rotorn
- steget före inom
adsorptionsteknik.

Tack vare de många kanalerna
tas fukten upp extra effektivt!

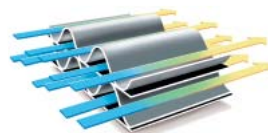

Avfuktarmodell	DR-020	DR-030C
Nominell kapacitet *	0,8kg/h	1,1 kg/h
Torrluftflöde**	300 m ³ /h	360 m ³ /h
Våtluftflöde **	60 m ³ /h	75 m ³ /h
Värmarens strömstyrka***	4,5 A	6,5 A
Anslutningseffekt	1,2 kW	1,7 kW
Avsäkring 230V / 50Hz	10 A	10 A
Vikt	15 kg	17 kg

* Gäller vid 20°C/ 60%RH. Se nedanstående diagram för andra fall.

** Luftflöde vid densitet 1,20 kg/m³. Friblåsande.

*** Tack vare termistorvärmare typ PTC, kan reg.-värmeeffekten och därmed även avfuktningsskapaciteten varieras steglöst genom reglering av våtluftflödet.

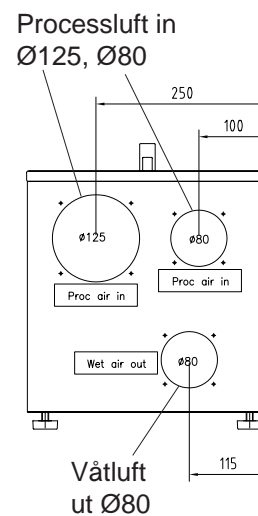
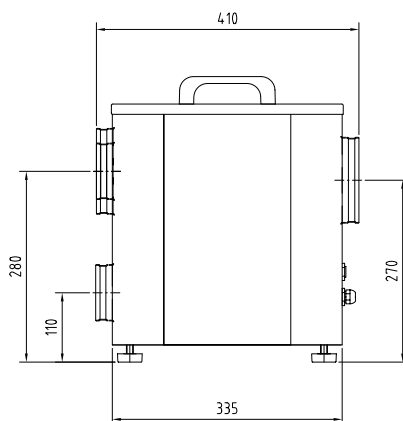
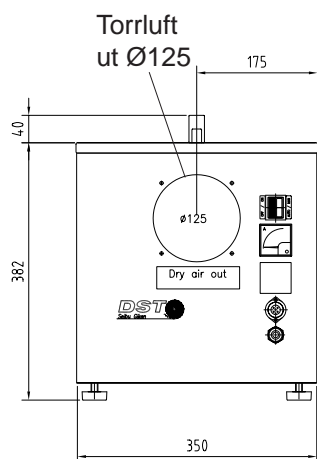
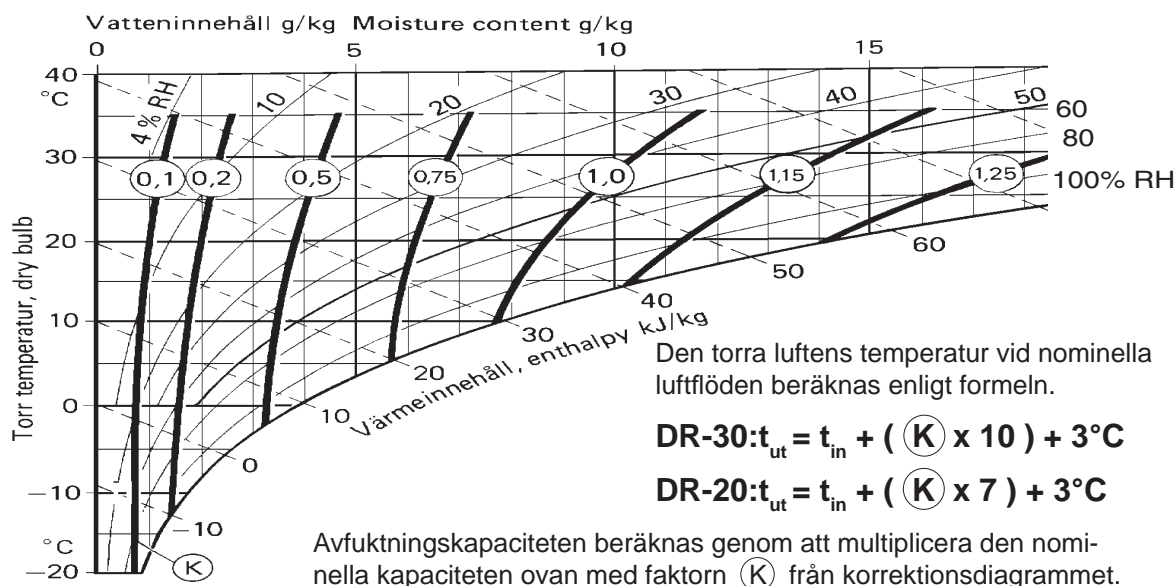

Rätten till ändringar utan föregående meddelande förbehålls.
Installationsritning finns att ladda ner från www.dst-sg.com

[mm]

Seibu Giken DST AB

Avestag, 33, S-163 53 Spånga, Sweden
www.dst-sg.com
 E-mail: info@dst-sg.com
 tel: 08-4457720; fax: 08 -4457739

Representant:

Avfuktare Recusorb **DR-010B**



Avfuktningskapacitet vid 20°C / 60%RF

0,5 kg/h

Torrluftflöde

190 m³/h

- Tvättbar rotor
- Inget löst damm i rotorn
- Rostfritt chassi
- Självreglerande värmare
- Servicevänlig
- Lång livstid



Utsnitt ur en avfuktarrotor från Seibu Giken. Tack vare de många kanalerna i SSCR rotorn tas fukten upp extra effektivt!



TEKNISKA DATA

Avfuktarmodell	DR - 010B
Nominell kapacitet ¹ (kg/h)	0,5
Torrluftflöde ² (m³/h)	190
Våtluftflöde ² (m³/h)	40
Värmareffekt ³ (A/W)	3 / 690
Anslutningseffekt (kW)	0,8
Avsäkring 230V / 50Hz, (A)	10
Vikt (kg)	12

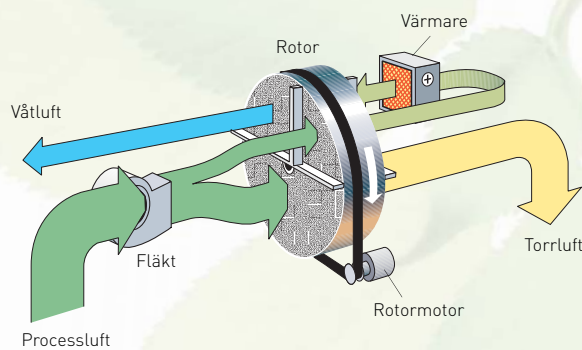

- ¹ Gäller vid 20°C/ 60%RF. Se nedanstående diagram för andra fall.
- ² Luftflöde vid densitet 1,20 kg/m³. Friblåsande.
- ³ Tack vare termistorvärmare typ PTC, kan regvärmeeffekten och därmed även avfuktningens kapaciteten varieras steglöst genom reglering av våtluftflödet.

KORREKTIONSDIAGRAM

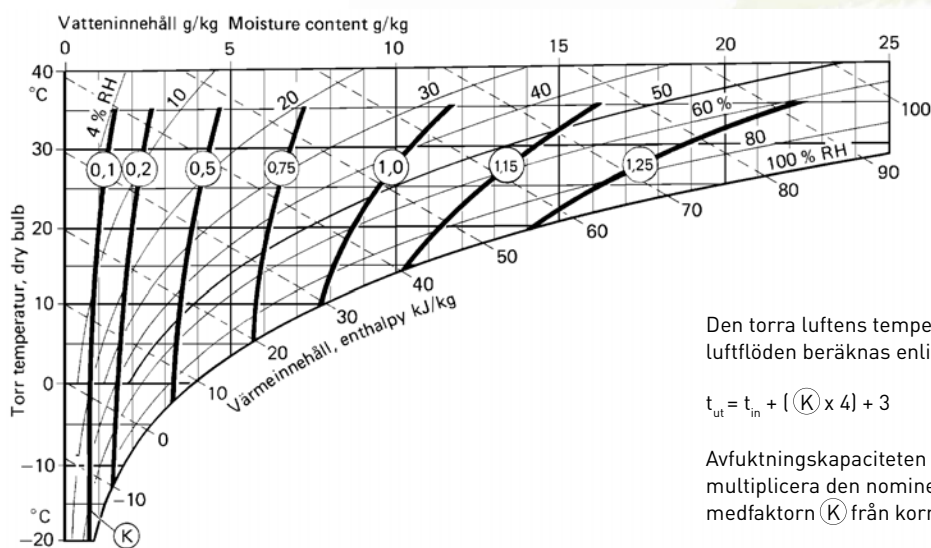

Den torra luftens temperatur vid nominella luftflöden beräknas enligt formeln.

$$t_{ut} = t_{in} + (K \times 4) + 3$$

Avfuktningens kapaciteten beräknas genom att multiplicera den nominella kapaciteten ovan med faktorn (K) från korrektionsdiagrammet.

DIMENSIONER

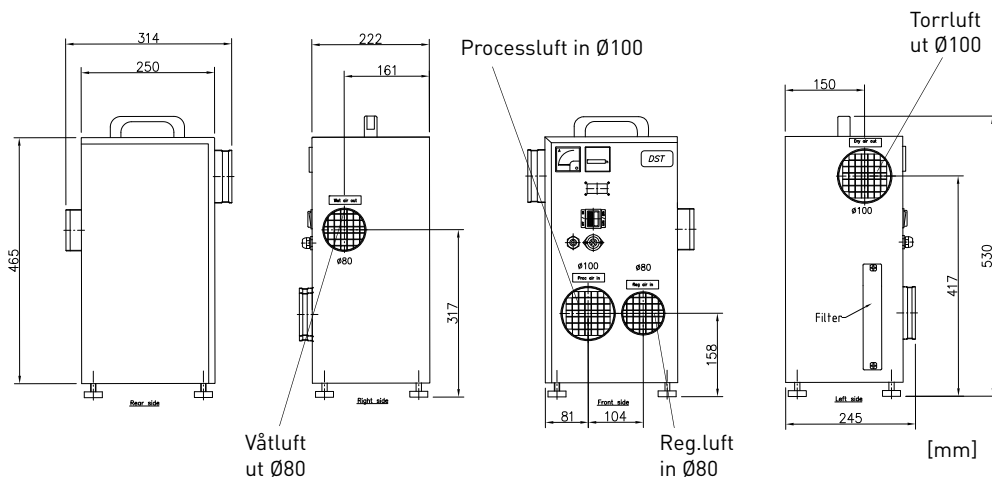

Rätten till ändringar utan föregående meddelande förbehålls. Installationsritning finns att ladda ner från www.dst-sg.com

Seibu Giken DST AB

Avestagatan 33 | SE-163 53 Spånga, Sverige

Tel +46 8 445 77 20 | Fax +46 8 445 77 39

www.dst-sg.com | info@dst-sg.com

CDT 30 S



FUNKTION

CDT 30 S fungerar efter kondenseringsprincipen, där den fuktiga luften sugns in i avfuktaren via den inbyggda fläkten. När luften passerar kylbatteriet (förångaren), kyls den ner till under dagpunkten och vattenångan i luften kondenseras till vatten.

Därefter leds vattnet till den inbyggda vattenbehållaren eller vidare till ett avlopp. Den avkylda luften passerar sedan genom en kondensator, där den värms upp till ca 5°C högre temperatur än innan den passerat avfuktaren, för att därefter blåsas ut i rummet igen.

EGENSKAPER

- Lätt, mobil avfuktare med bra viktfordelning
- Konstruktion i varmgalvaniserat och pulverlackerat plattjärnskabinett
- Förberedd för anslutning av två flexibla slangar med Ø100 mm (tillbehör, max. längd 5 m)
- Levereras med inbyggt värmeelement på 1kW
- Levereras med tryckstark fläkt
- Hjul med Ø250 mm för enkel transport uppför trappor
- Stapelbar
- Justerbar höjd på handtag
- Två handtag – lätt att bära
- Hygrostat går att ansluta (tillbehör)
- "Kofångare" i gummi som skydd vid förflyttning
- Rotationskompressor

SERVICE/ANVÄNDNING

Vattenbehållare

- Tre handtag som säkrar enkel urtagning och tömning
- Stannar automatiskt vid fylld vattenbehållare
- Med integrerat droppfat
- När vattenbehållaren är borttagen stannar avfuktaren
- Kan utrustas med ½" snabbkoppling (tillbehör) för anslutning av vattenslang till avlopp

Filter

- Lätt att ta bort frontgaller för rengöring

KONTROLLPANEL

1. On-off knapp
2. Timräknare
3. Indikator för normal drift (grön lampa)
4. Indikator för fylld vattenbehållare (gul lampa)
5. Indikator för fel (röd lampa)

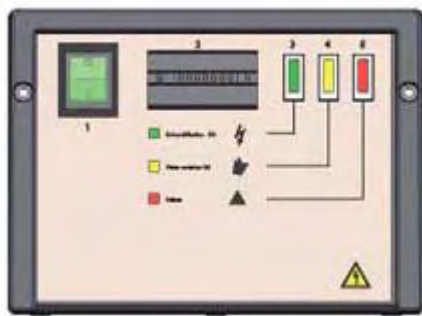

Kontrollpanel

AVFROSTNING

Aktiv behovsstyrd avfrostningsfunktion, som aktiveras via en temperaturgivare på förångaren. Avfrostningen sker sedan genom att varmt kylmedium skickas genom förångaren.

TEKNISKA DATA

		CDT 30 S
Arbetsområde - fukt	% RF	40-100
Arbetsområde - temperatur	°C	3-30
Luftkapacitet	m ³ / h	350*
Arbetsyta (öppen yta) vid 2,4m takhöjd	m ²	290
Nätanslutning	V/ 50Hz	230
Max strömförbrukning	A	2,6
Max effektförbrukning	kW	1,560
Kylmedium		R 134a
Ljudnivå (1m från avfuktaren)	dB(A)	60**
Vikt	kg	34
Vattenbehållarens storlek	liter	7
Färg – vattenbehållare och hjulkapsel	RAL	7015
Färg – frontgaller	RAL	7044
Färg – panel och dämpare	RAL	9005
Skyddsklass	IP	X4
Hjulstorlek	mm	Ø 250
Filter	PPI	15

* Slangar ej anslutna. ** Slangar anslutna

MATERIAL

Hjul	PP
Hjulkapsel	PP
Vattenbehållare	PP
Dämpare	PP
Kontrollpanel	ABS

KAPACITETSKURVOR

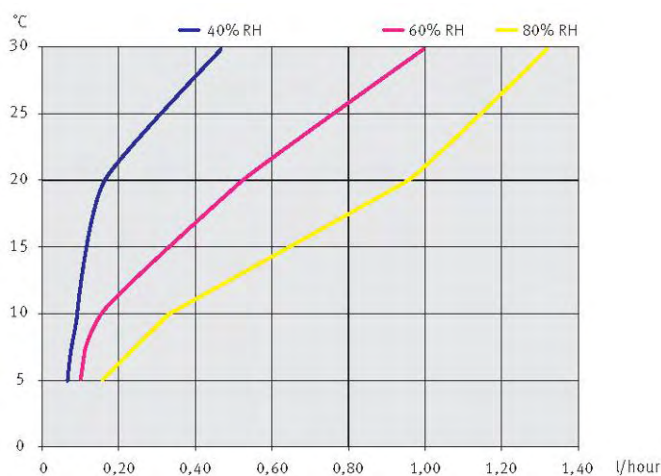

Specifik energiförbrukning

0,43 kWh/l vid 30°C & 80% RF
 0,86 kWh/l vid 20°C & 60% RF

DIMENSIONER

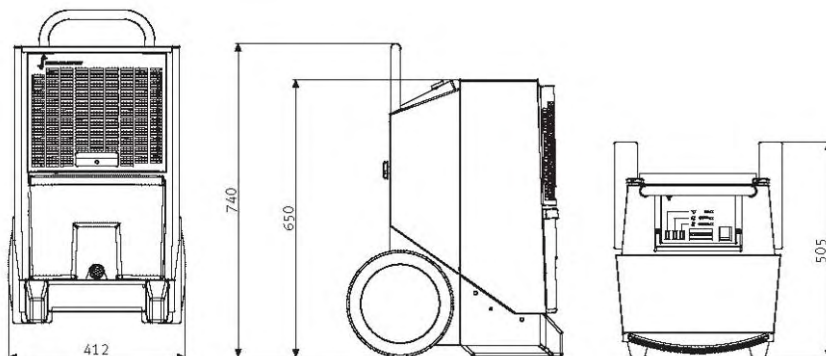

Tillbehör

- ½" slanganslutning
- Hygrostat
- Väggkonsol
- Kondenspump
- Flexibel slang – Ø100mm
- (se separata datablad för tillbehör)

Alla mått är i mm.

Kondensavfuktare CDT 35S



CDT 35S är idealisk för avfuktning inom byggbranschen, vid nyproduktion eller vid skadeservice efter vattenskador i uppvärmda lokaler.



- Kan kompletteras med tillsatsvärme
- Kan kompletteras med hygrostat
- Två stosar för slanganslutning
 - Rotationskompressor
 - Robust konstruktion
 - Köldmedium R407C
 - Timräknare

Kapitel 2 Teknisk data CDT 35S

Avfuktningsskapacitet (30°C/80% RF)*	l/24h	38
Avfuktningsskapacitet (28°C/60% RF)*	l/24h	25
Avfuktningsskapacitet (20°C/60% RF)*	l/24h	18
Arbetsområde, fukt	% RF	40-100
Arbetsområde, temperatur	°C	3-30
Luftvolym	m ³ /h	650
Nätanslutning	V	1*230 – 50Hz
Effektupptagning (vid 20°C/60% RF)	kW	0,7
Elförbrukning/liter (vid 20°C/60% RF)	kWh/l	0,93
Vattenbehållarkapacitet	l	12,5
Vikt	Kg	56
Höjd, inkl handtag	mm	975
Bredd	mm	600
Djup	mm	530

CDT 40 S

FUNKTION

CDT 40 S fungerar efter kondenseringsprincipen, där den fuktiga luften sugs in i avfuktaren via den inbyggda fläkten. När luften passerar kylbatteriet (förångaren), kyls den ner till under daggpunkten och vattenångan i luften kondenseras till vatten.

Därefter leds vattnet till den inbyggda vattenbehållaren eller vidare till ett avlopp. Den avkylda luften passerar sedan genom en kondensator, där den värms upp till ca 5°C högre temperatur än innan den passerat avfuktaren, för att därefter blåsas ut i rummet igen.

EGENSKAPER

- Lätt, mobil avfuktare med bra viktfordelning
- Konstruktion i varmgalvaniserat och pulverlackerat plattjärnskabinett
- Förberedd för anslutning av två flexibla slangar med Ø100 mm (tillbehör, max. längd 5 m)
- Levereras med inbyggt värmeelement på 1kW
- Levereras med tryckstark fläkt
- Hjul med Ø250 mm för enkel transport uppför trappor
- Stapelbar
- Justerbar höjd på handtag
- Två handtag – lätt att bära
- Hygrostat går att ansluta (tillbehör)
- "Kofångare" i gummi som skydd vid förflyttning
- Rotationskompressor

SERVICE/ANVÄNDNING

Vattenbehållare

- Tre handtag som säkrar enkel urtagning och tömning
- Stannar automatiskt vid fylld vattenbehållare
- Med integrerat droppfat
- När vattenbehållaren är borttagen stannar avfuktaren
- Kan utrustas med ½" snabbkoppling (tillbehör) för anslutning av vattenslang till avlopp

Filter

- Lätt att ta bort frontgaller för rengöring

KONTROLLPANEL

1. On-off knapp
2. Timräknare
3. Indikator för normal drift (grön lampa)
4. Indikator för fylld vattenbehållare (gul lampa)
5. Indikator för fel (röd lampa)

AVFROSTNING

Aktiv behovsstyrd avfrostningsfunktion, som aktiveras via en temperaturgivare på förångaren. Avfrostningen sker sedan genom att varmt kylmedium skickas genom förångaren.

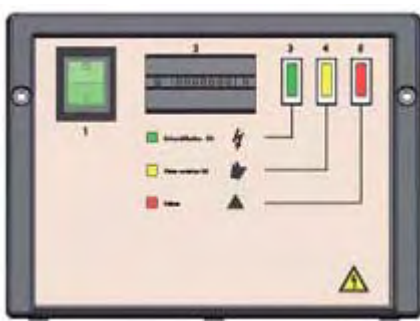

Kontrollpanel

TEKNISKA DATA

		CDT 40 S
Arbetsområde - fukt	% RF	40-100
Arbetsområde - temperatur	°C	3-30
Luftkapacitet	m ³ / h	560*
Arbetsyta (öppen yta) vid 2,4m takhöjd	m ²	465
Nätanslutning	V/ 50Hz	230
Max strömförbrukning	A	3,7
Max effektförbrukning	kW	1,840
Kylmedium		R 407c
Ljudnivå (1m från avfuktaren)	dB(A)	62**
Vikt	kg	46
Vattenbehållarens storlek	liter	14
Färg – vattenbehållare och hjulkapsel	RAL	7015
Färg – frontgaller	RAL	7044
Färg – panel och dämpare	RAL	9005
Skyddsklass	IP	X4
Hjulstorlek	mm	Ø 250
Filter	PPI	15

*Slangar ej anslutna. **Slangar anslutna

MATERIAL

Hjul	PP
Hjulkapsel	PP
Vattenbehållare	PP
Dämpare	PP
Kontrollpanel	ABS

KAPACITETSKURVOR

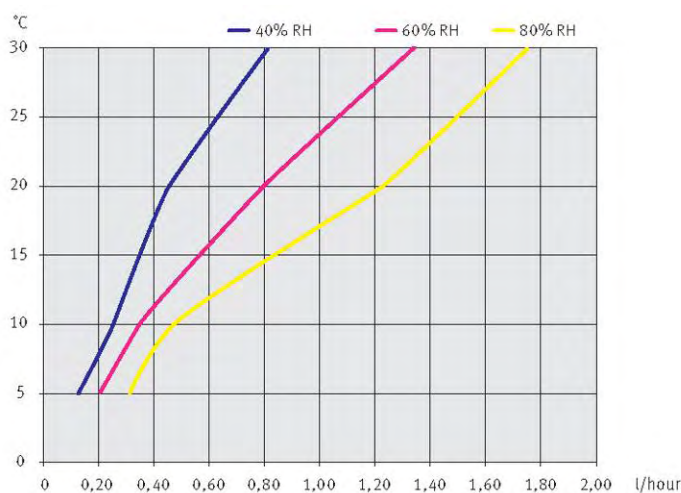

Specifik energiförbrukning

0,47 kWh/l vid 30°C & 80% RF
0,83 kWh/l vid 20°C & 60% RF

DIMENSIONER

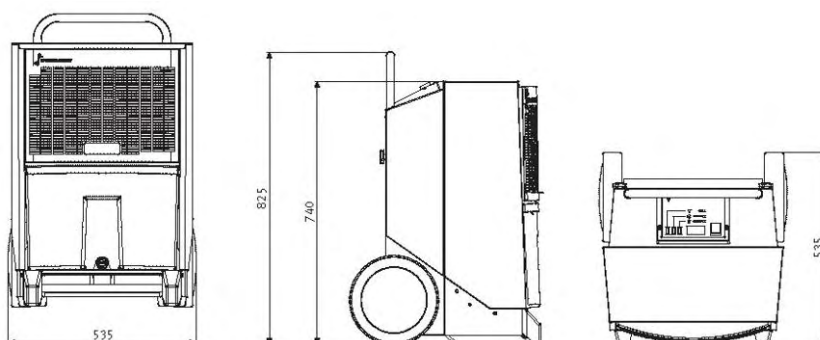

Tillbehör

½" slanganslutning
Hygroskop
Väggkonsol
Kondenspump
Flexibel slang – Ø100mm
(se separata datablad för tillbehör)

Alla mått är i mm.

HÖGTRYCKSFLÄKTAR

- Fabrikat **Siemens!**
 - **Mycket hög kvalitet!**
 - **Hög prestanda!**
 - **Miljövänlig,**
Oljefri drift
förhindrar
nersmutsning.
 - **Låg
drifttemperatur!**
 - **Låg ljudnivå!**
 - **Även andra
storlekar.**
- Begär offert!**

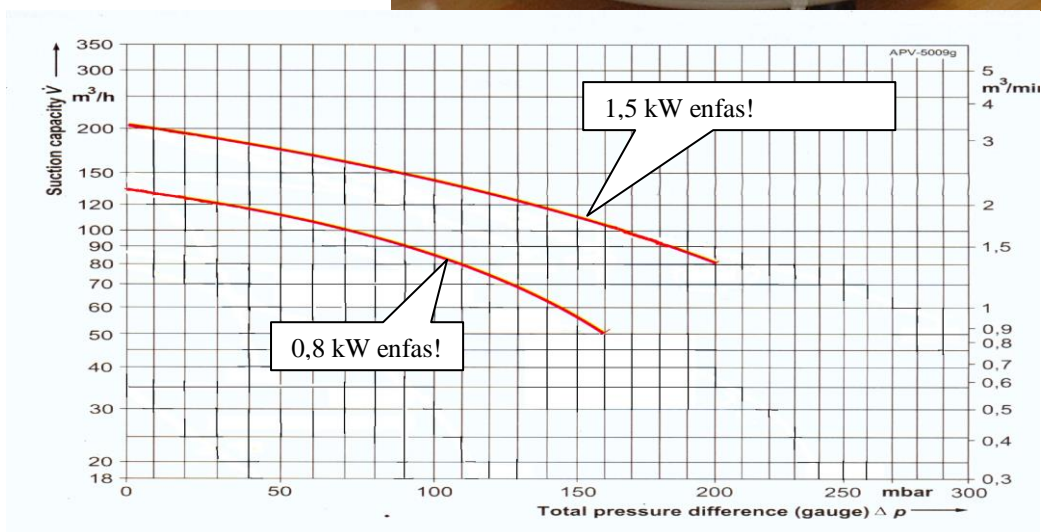
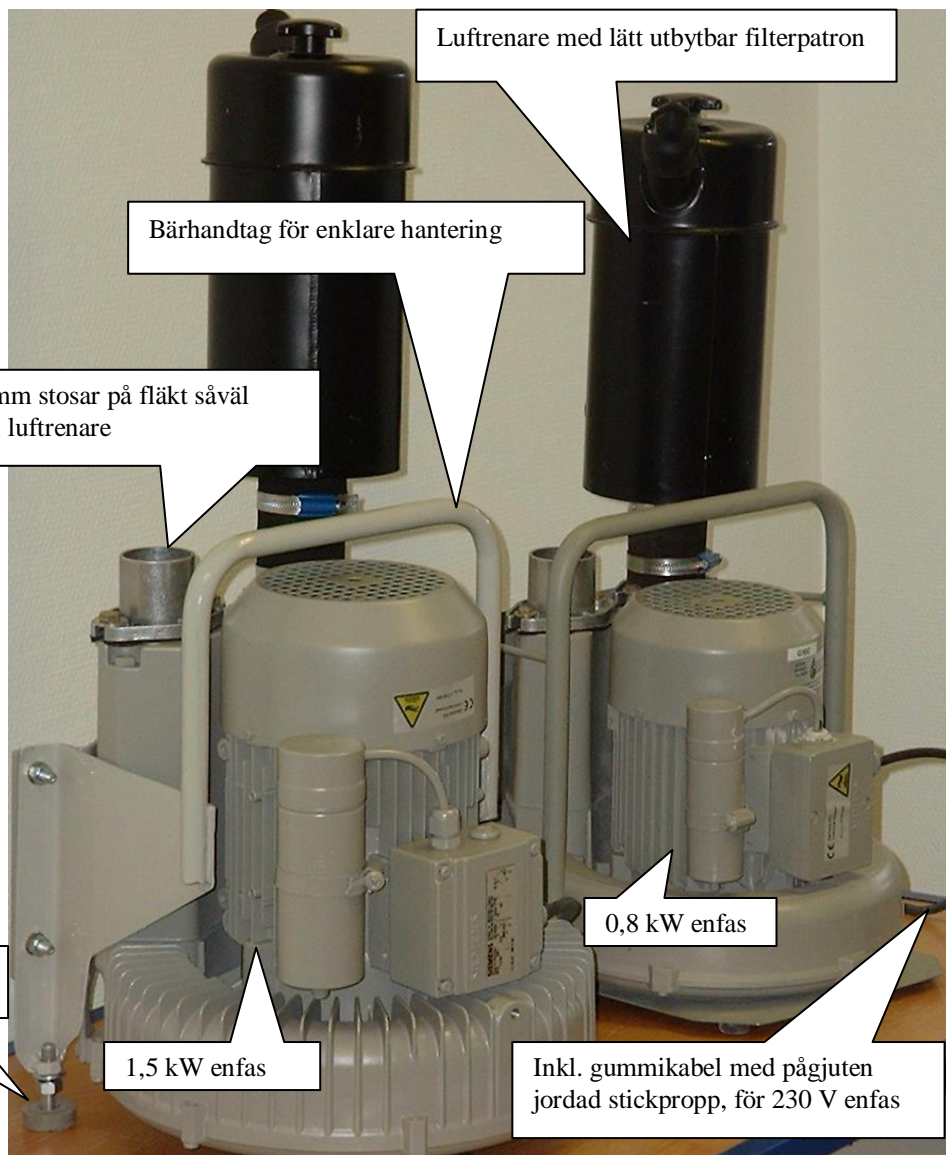

Tel: 08-514 50 390
Fax: 08-514 50 395
Mail: info@garnsviken.nu



Desinfinator

AERO 1000 BM

(renar luften från pollen, mikropartiklar, damm, bakterier och mögel)

Desinfinator **AERO 1000 BM** är avsedd för rum där svamp, bakterier, damm och mikropartiklar påverkar luftkvaliteten. Den avlägsnar lukt och eliminerar skadliga partiklar till nästan hundra procent och dess reningsegenskaper bygger på några av de mest effektiva processerna och teknologierna. Aggregatet använder inte någon ozon och ger inte upphov till några skadliga rest- eller biprodukter. **AERO 1000 BM** tillverkas i Finland och finns i lackerat eller förzinkat utförande.



Installation

AERO 1000 BM placeras så nära källan till luftproblemet som möjligt och ansluts till vägguttag. Problemet elimineras ytterst effektivt och resultat uppnås inom några dygn.

Fördelar

- Inga skadliga rest- eller biprodukter.
- Låga driftkostnader, endast årlig service.
- Enkel att installera och använda.
- Kontinuerlig desinfektion av rumsluften.

Exempel på lämpliga objekt

- Bostadshus
- Kontor
- Daghem och skolor
- Offentliga lokaler
- Sjukhus
- Djurkliniker
- Hotell och restauranger

Mått	975x400x275 mm
Temperatur	+5 till +60 °C
Vikt	23 kg
Anslutning	230 V / 50 Hz
Effekt	114 W
Kapslingsklass	IP44
Luftflöde	168 m³/h

Genomsnittlig bakterieavlägsning:

<i>Escherichia coli</i> (E-coli, Gram Negativ bakterie)	99,8 %
<i>Bacillus subtilis</i> (Gram Positiv bakterie)	85,6 %
<i>Micrococcus luteus</i> (Gram Positiv, pigmenterad bakterie)	99,3 %
<i>Penicillium chrysogenum</i> (mögel)	98,2 %
<i>Saccharomyces cerevisiae</i> (jäst)	94,6 %
4 - 10 µm mikropartiklar	99,4 %

histola
RESEARCH



Testresultat för avlägsnandet av bakterier/testorganismer med Desinfinator. Antal tester / organism = 3



Avlägsnandet av mikropartiklar

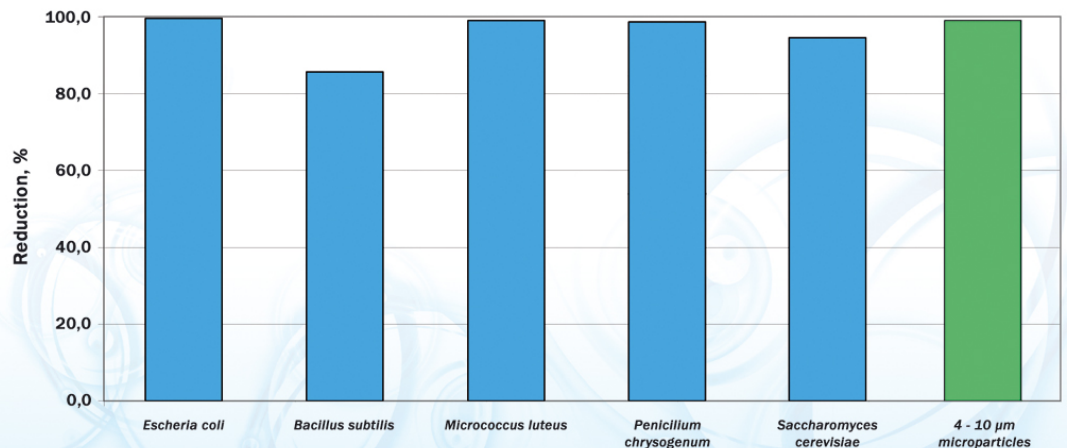



Desinfinator

AERO 1000 BM

(renar luften från pollen, mikropartiklar, damm, bakterier och mögel)

Desinfinator **AERO 1000 BM** är avsedd för rum där svamp, bakterier, damm och mikropartiklar påverkar luftkvaliteten. Den avlägsnar lukt och eliminerar skadliga partiklar till nästan hundra procent och dess reningsegenskaper bygger på några av de mest effektiva processerna och teknologierna. Aggregatet använder inte någon ozon och ger inte upphov till några skadliga rest- eller biprodukter. **AERO 1000 BM** tillverkas i Finland och finns i lackerat eller förzinkat utförande.



Installation

AERO 1000 BM placeras så nära källan till luftproblemet som möjligt och ansluts till vägguttag. Problemet elimineras ytterst effektivt och resultat uppnås inom några dygn.

Fördelar

- Inga skadliga rest- eller biprodukter.
- Låga driftkostnader, endast årlig service.
- Enkel att installera och använda.
- Kontinuerlig desinfektion av rumsluften.

Exempel på lämpliga objekt

- Bostadshus
- Kontor
- Daghem och skolor
- Offentliga lokaler
- Sjukhus
- Djurkliniker
- Hotell och restauranger

Mått	975x400x275 mm
Temperatur	+5 till +60 °C
Vikt	23 kg
Anslutning	230 V / 50 Hz
Effekt	114 W
Kapslingsklass	IP44
Luftflöde	168 m ³ /h

Genomsnittlig bakterieavlägsning:

<i>Escherichia coli</i> (E-coli, Gram Negativ bakterie)	99,8 %
<i>Bacillus subtilis</i> (Gram Positiv bakterie)	85,6 %
<i>Micrococcus luteus</i> (Gram Positiv, pigmenterad bakterie)	99,3 %
<i>Penicillium chrysogenum</i> (mögel)	98,2 %
<i>Saccharomyces cerevisiae</i> (jäst)	94,6 %
4 - 10 µm mikropartiklar	99,4 %

histola
RESEARCH



Testresultat för avlägsnandet av bakterier/testorganismer med Desinfinator. Antal tester / organism = 3



Avlägsnandet av mikropartiklar

